

Brandschutztür T 30-1 1 flg. Typ 70

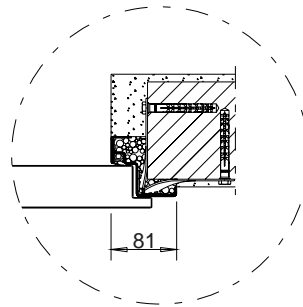

Brandschutztür T 30-1 1 flg. Typ 70

gezeichnet DIN Rechts

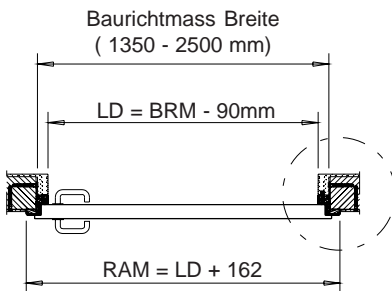
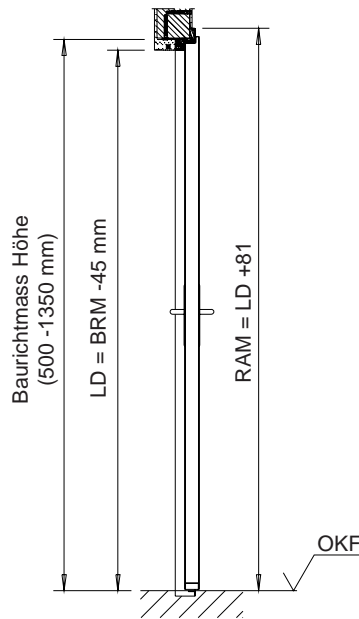
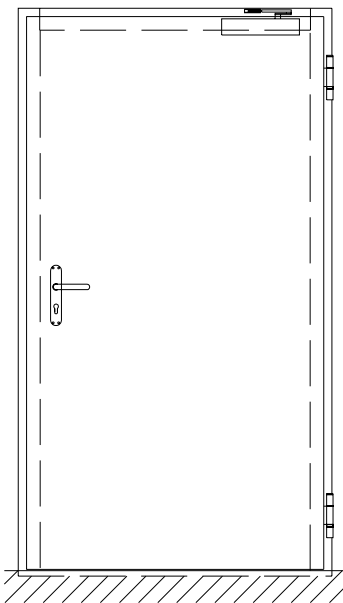

Türblatt:

Oberfläche Edelstahl, Blechdicke 1,0 mm, mit mind. 12 mm Überschlag, 3-seitig gefälzt, mit Aussteifungsrahmen und Brandschutzisolierung, Türblatt ca. 53 mm dick.

Zarge:

Edelstahl (2,0 mm), als Eckdichtzarge, Blechstöße verschweißt, 81 x 74 mm mit Bodenwinkel; Bodeneinstand 20 mm.

Beschläge:

3-teilige Konstruktionsbänder (CNS) mit Kugellagerringen, Sicherungsbolzen vom Türblatt zur Zarge, Obentürschließer (ALU) nach DIN 18263, Einsteckschloss nach DIN 18250 mit Wechsel, für PZ vorgerüstet, Edelstahlstulp, Edelstahl- Drückergarnitur mit Langschild

Zulassung:

Zulassungsnummer: Z-6.20-2016

Einbauart:

- 0 Mauereinbau ≥ 115 mm
- 0 Beton ≥ 100 mm
- 0 Leichtbauwand
- 0 Mineralwollwand ≥ 100 mm

Varianten:

- 0 T30 Verglasung 450 x 910 mm
- 0 Feststellanlage IP20 nach Zulassung
- 0 Rauchschutz RS
- 0 Meldeanlage
- 0 Kühl- und Tiefkühlraumausstattung

Oberfläche:

- 0 Edelstahl kreismattiert
- 0 Edelstahl walzblank
- 0 Edelstahl gebürstet

BRM Baurichtmass Breite
LD Lichter Durchgang
RAM Rahmen Aussenmass